



Informationsdienst

SACHSENRING

MITTEILUNGEN DES VEB SACHSENRING AUTOMOBILWERKE ZWICKAU

Tr/9-1

Vorder- und Hinterkotflügelbefestigung am PKW »Trabant«

Ab ca. 800. Serienwagen wird der Stoß zwischen Kotflügel-Schnittkante und Blech-Preßteil mittels 12 mm blanker Leiste und PVC-Unterlage abgedeckt. Die Kotflügel mußten entsprechend geändert werden. Für den Ersatzteilesektor werden für die Wagen der Nullserie und für die Serienwagen in der Ausführung bis ca. 800. Wagen eine Anzahl Kotflügel auf Lager gehalten. Nach Aufbrauch derselben werden nur noch Kotflügel neuer Ausführung geliefert. Die Befestigung derselben ist aus untenstehender Skizze zu ersehen.

Ausführung bis Fahrzeug 800

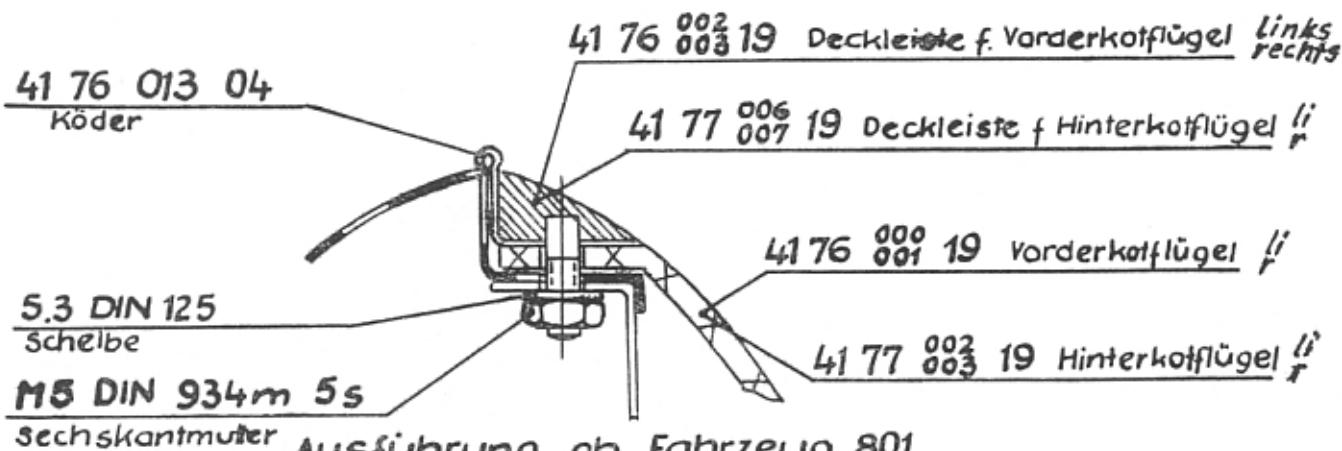

Ausführung ab Fahrzeug 801

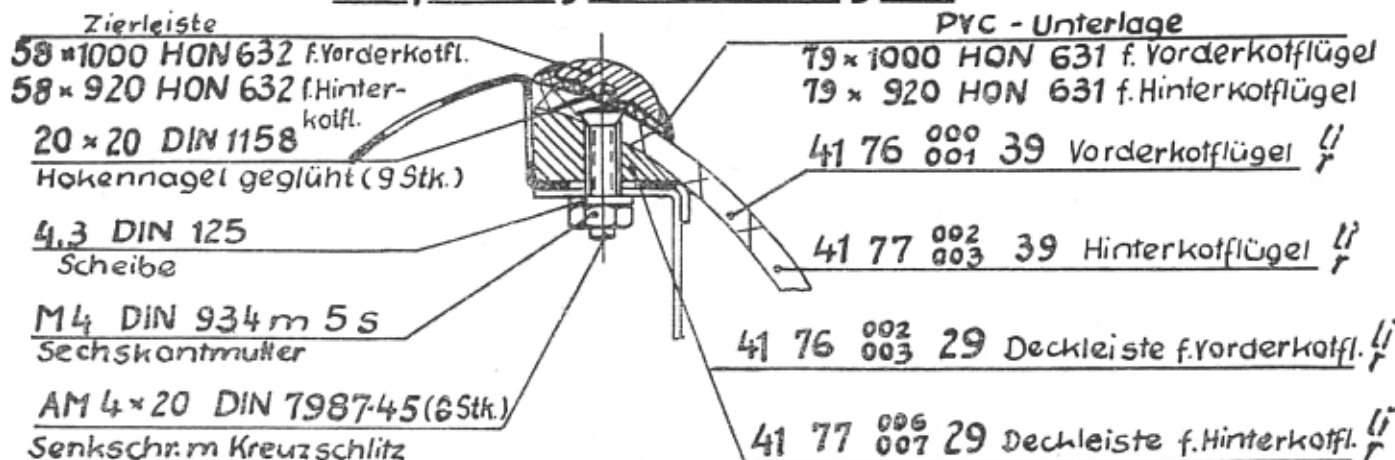

Zwickau, 26. November 1958

Vogel,
Vertriebsleiter

Haustein,
Kundendienstleiter